

HA20 RTJ



LEISTUNG UND NUTZERFREUNDLICHKEIT

- > Unerreichte Hubgeschwindigkeit von 48 sec.
- > Hervorragende seitliche Reichweite von 12.2 m
- > Exzellente proportionale und simultane Steuerung der Bewegungen
- > Einfacher Transport

AUSGEZEICHNETE ROBUSTHEIT

- > Stabile Haube mit ergonomischem Griff
- > Langlebige Konstruktion

REDUZIERTE WARTUNGS- UND BETRIEBSKOSTEN

- > Haulotte Activ'Screen (On-board Diagnosetool)
- > Haulotte Stop Emission System: Start-Stopp-Automatik
- > Modularer Arbeitskorb mit Bedienpult-Schutz und Werkzeugablage
- > Leichter Zugang zu allen Komponenten

GELENKARBEITSBÜHNEN

TECHNISCHE DATEN

HA20 RTJ

Arbeitshöhe	20.6 m
Plattformhöhe	18.6 m
Maximale Reichweite	12.2 m
Gelenkpunkt	8.4 m
Maximale Tragfähigkeit	230 kg (2 pers.)
F x G Plattformabmessung	1.83 x 0.8 m
A Länge in Grundstellung	8.8 m
B Breite	2.42 m
Höhe im eingefahrenen Zustand	2.51 m
H Transportlänge	6.5 m
C Transporthöhe	2.93 m
Vertikaler Schwenkbereich Korbbarm	140° (+ 60° / - 80°)
Plattformschwenkbereich	180° (+ 90° / - 90°)
Schwenkbereich des Oberwagens	355° non continuous
Überhang	14.2 cm
D Radstand	2.45 m
E Bodenfreiheit	38 cm
Schrägstand	5°
Fahrgeschwindigkeit	0.8 - 5 km/h
Maximale Steigfähigkeit	45 %
Geländebereifung aus Vollmaterial	850 x 340 mm
Wenderadius - außen	4.5 m
Motor	Kohler 36.5 kW (Stage 5), Perkins 36.5 kW (LRC), Kubota 36.5 kW (China 4)
Gesamtgewicht	9 300 kg

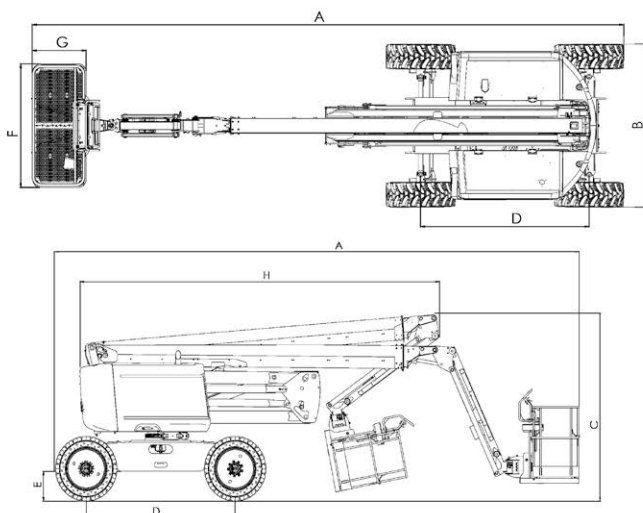

STANDARD AUSSTATTUNG

- > Haulotte Activ'Screen
- > Haulotte Stop Emission System
- > Universeller Telematikanschluss
- > 4-Radantrieb, 2-Radlenkung
- > 4 simultane Bewegungen für maximale Produktivität
- > Automatische Differentialsperre für bessere Geländegängigkeit
- > Bedienpult-Abdeckung und stabile Werkzeugablage
- > Modularer Arbeitskorb 1.83 m x 0.80 m mit Fallschutzbügel
- > 110 / 230 V Stromanschluss im Arbeitskorb
- > Einfache Wartung durch ausschwenkbaren Motor
- > Akustischer und optischer Alarm bei Schrägstand und Überlast
- > Rundumleuchte
- > Akustisches Fahrsignal
- > Betriebsstundenzähler
- > Starterbatterien 12 V
- > Motorvorglühlung mit Kontrollleuchte
- > Tankanzeige im oberen Pult
- > Elektrische Notpumpe und Notabsenkung

OPTIONEN UND ZUBEHÖR

- > Haulotte Activ'Shield Bar 2.0
- > Nicht-markierende Reifen
- > Großer modularer Arbeitskorb (2.44 x 0.91 m)
- > 110 / 230 V Stromanschluss im Korb (mit und ohne FI-Schutzschalter)
- > Druckluftleitung zum Arbeitskorb (6.5 mm Innendurchmesser)
- > Seitlicher Zugang zum Arbeitskorb über Schwingtüre
- > Hydraulik-Generator Dynaset 3.5 kw
- > Biologisch abbaubares Hydrauliköl
- > Kit für warme Umgebung: Hydraulikölkühler + Hydrauliköl
- > Kit für kalte Länder
- > Glashalterungspaket
- > Blinklicht
- > Arbeitsscheinwerfer 55 W

