

EFL252

ELEKTRISCHER GEGENGEWICHTS-GABELSTAPLER 2,5T

 2500 kg  6000 mm  80 V



Die EFL 2 Serie ist sowohl für Innenlager als auch für Außenplätze konzipiert und zeichnet sich in Logistikzentren, Produktionsstätten, auf Baustellen und im Einzelhandel aus. Ihre strapazierfähige Struktur und starke Traktion ermöglichen den Betrieb auf unebenem Gelände, während der kompakte Wendekreis und die geringe Gesamtlänge hohe Manövrierfähigkeit in engen Gängen gewährleisten. Die integrierte Li-Ionen-Batterie ermöglicht Gelegenheitsladung zu jeder Zeit und bietet flexiblen, kontinuierlichen Betrieb ohne Batteriewechsel oder Ausfallzeiten.

| SPEZIFIKATION | REF | EINHEIT | WERT |
|--|----------------|---------|-------------|
| Batterie-Nennkapazität | | Ah | 205 |
| Batteriespannung | | V | 80 |
| Tragfähigkeit | Q | kg | 2500 |
| Lastschwerpunktstand | c | mm | 500 |
| Eigengewicht | | kg | 3830 |
| Bauhöhe (Mast eingefahren) | h_1 | mm | 2060 |
| Hubhöhe | h_3 | mm | 3000 |
| Höhe, Mast ausgefahren | h_4 | mm | 4050 |
| Gesamtlänge | | mm | 3573 |
| Gesamtbreite | b_1/b_2 | mm | 1154 |
| Länge bis Gabelrücken | l ₂ | mm | 2503 |
| Gabelabmessungen | s/e/l | mm | 40×122×1070 |
| Wenderadius | | Wa | 2290 |
| Bedienungsart | | | Seated |
| Lastabstand, Mitte Antriebsachse bis Gabelrücken | | mm | 495 |
| Radstand | | mm | 1595 |

Merkmale

Leistungsstarkes und effizientes Li-Ionen-System

Die EFL 2 Serie verfügt über EPs 80V LFP Li-Ionen-Batterie, die einen sicheren, wartungsfreien Betrieb mit langer Lebensdauer ermöglicht. Gelegenheitsladung ermöglicht 24/7-Betrieb ohne Batteriewechsel oder Wasserauffüllung.

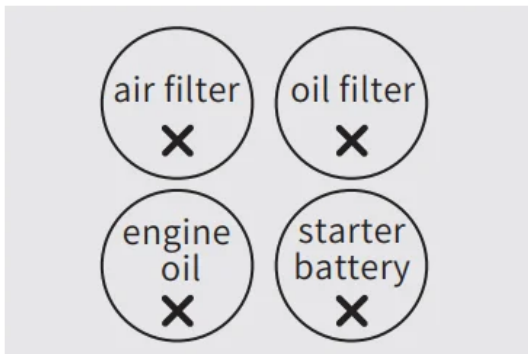

IC-ähnliche Leistung, elektrische Effizienz

Dank ihres starken Fahrmotors und Hydrauliksystems bietet die EFL 2 Serie eine Leistung vergleichbar mit Dieselstaplern, während der Energieverbrauch und die Geräuschpegel reduziert werden, um den Betrieb komfortabler zu gestalten.

Für den Außenbereich geeignet und langlebig

Ausgestattet mit IPX4-wasserfestem Schutz, großen luftgefüllten Reifen und einem robusten Stahlrahmen kann die EFL 2 Serie zuverlässig im Freien, auf nassen Oberflächen und in leichten Industriebetrieben betrieben werden.



Intelligente Verwaltung mit Telematik

Integrierte Telematik bietet Einblicke in die Flotte in Echtzeit — einschließlich Status des Staplers, Batteriedatenanalysen und Nutzungsberichte — und hilft den Bedienern, die Produktivität zu steigern und die Lebensdauer der Geräte zu verlängern.

VDI Chart

| | SPEZIFIKATION | REF | EINHEIT | WERT |
|--------|--|--------------------------------|---------|-------------|
| 1.4 | Bedienungsart | | | Seated |
| 1.5 | Tragfähigkeit | Q | kg | 2500 |
| 1.6 | Lastschwerpunktabstand | c | mm | 500 |
| 1.8 | Lastabstand, Mitte Antriebsachse bis Gabelrücken | | mm | 495 |
| 1.9 | Radstand | | mm | 1595 |
| 2.1 | Eigengewicht | | kg | 3830 |
| 2.2 | Achslast, beladen vorne/hinten | | kg | 5530/800 |
| 2.3 | Achslast, unbeladen vorne/hinten | | kg | 1480/2350 |
| 3.1 | Reifenart | | | Solidrubber |
| 3.2 | Reifengröße, vorn | | mm | 7.00-12 |
| 3.3 | Reifengröße, hinten | | mm | 6.00-9 |
| 3.5 | Räder, Anzahl vorn/hinten (x = Antriebsräder) | | | 2x/2 |
| 3.6.1 | Spurweite, vorn | b ₁₀ | mm | 970 |
| 3.7.1 | Spurweite, hinten | b ₁₁ | mm | 975 |
| 4.0 | Max lift height | H | mm | 6000 |
| 4.1 | Neigung von Mast/Gabelträger vor/zurück | | ° | 6/10 |
| 4.10 | Höhe der Tragarme (Radarme) | | mm | 1095 |
| 4.12 | Zugkupplungshöhe | | mm | 435 |
| 4.14 | Standhöhe, angehoben | | | Seated |
| 4.15 | Abgesenkte Höhe | | | 3000 |
| 4.19 | Gesamtlänge | | mm | 3573 |
| 4.2 | Bauhöhe (Mast eingefahren) | h ₁ | mm | 2060 |
| 4.2.1 | Gesamthöhe | | | 4050 |
| 4.20 | Länge bis Gabelrücken | l ₂ | mm | 2503 |
| 4.21 | Gesamtbreite | b ₁ /b ₂ | mm | 1154 |
| 4.22 | Gabelabmessungen | s/e/l | mm | 40×122×1070 |
| 4.23 | Gabelträger-Klasse/-Typ A, B | | | 2A |
| 4.24 | Gabelträgerbreite | | mm | 1090 |
| 4.3 | Freihub | | mm | 140 |
| 4.31 | Bodenfreiheit, beladen, unter dem Mast | | mm | 100 |
| 4.32 | Bodenfreiheit in der Radstandmitte | | mm | 150 |
| 4.34.1 | Gangbreite für Paletten 1000×1200 quer | | Ast | 3985 |

| SPEZIFIKATION | | REF | EINHEIT | WERT |
|---------------|--|----------------|---------|--|
| 4.34.2 | Gangbreite für Paletten 800×1200 längs | | Ast | 4195 |
| 4.35 | Wenderadius | | Wa | 2290 |
| 4.4 | Hubhöhe | h ₃ | mm | 3000 |
| 4.5 | Höhe, Mast ausgefahren | h ₄ | mm | 4050 |
| 4.6 | Initialhub | | mm | 140 |
| 4.7 | Höhe des Fahrerschutzdachs (Kabine) | | mm | 2160 |
| 4.8 | Sitzhöhe/Stehhöhe | | mm | 1095 |
| 4.9 | Deichselhöhe in Fahrstellung min./max. | | | 1595 |
| 5.1 | Fahrgeschwindigkeit, beladen/unbeladen | | km/h | 11/12 |
| 5.10 | Betriebsbremse | | | Hydraulic |
| 5.11 | Feststellbremse | | | Mechanical |
| 5.2 | Hubgeschwindigkeit, beladen/unbeladen | | m/s | 0.28/0.37 |
| 5.3 | Senkgeschwindigkeit, beladen/unbeladen | | m/s | 0.45/0.5 |
| 5.5 | Zugkraft, beladen/unbeladen | | | Drawbar pull, laden/unladen |
| 5.6 | Max. Zugkraft, beladen/unbeladen | | | 8000 |
| 5.8 | Max. Steigfähigkeit, beladen/unbeladen | | % | 15/15 |
| 6.1 | Leistung Antriebsmotor (S2 60 min) | | kW | 10 |
| 6.2 | Leistung Hubmotor (S3 15%) | | kW | 16 |
| 6.4 | Batterie-Nennkapazität | | Ah | 205 |
| 6.4 | Batteriespannung | | V | 80 |
| 6.5 | Batteriegewicht | | kg | 3830 |
| 6.6 | Energieverbrauch nach DIN EN 16796 | | kWh/h | Energy consumption according to DIN EN 16796 |
| 6.7 | Umschlagleistung nach VDI 2198 | | | Turnover output according to VDI 2198 |
| 6.8 | Umschlagseffizienz nach VDI 2198 | | | Turnover efficiency according to VDI 2198 |
| 8.1 | Art der Antriebssteuerung | | | AC |
| 10.5 | Lenkungsart | | | Hydraulic |
| 10.7 | Schalldruckpegel am Fahrerohr | | dB(A) | 74 |
| 15.1 | Ausgangsstrom des Ladegeräts | | A | Charger output current |

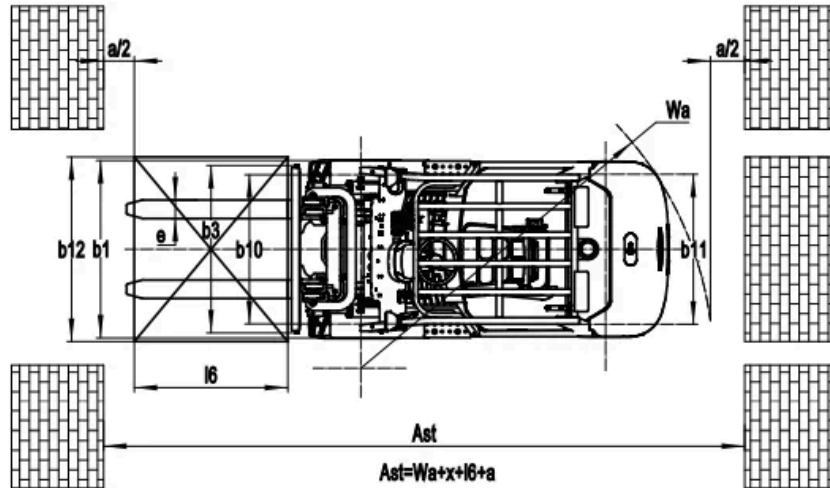
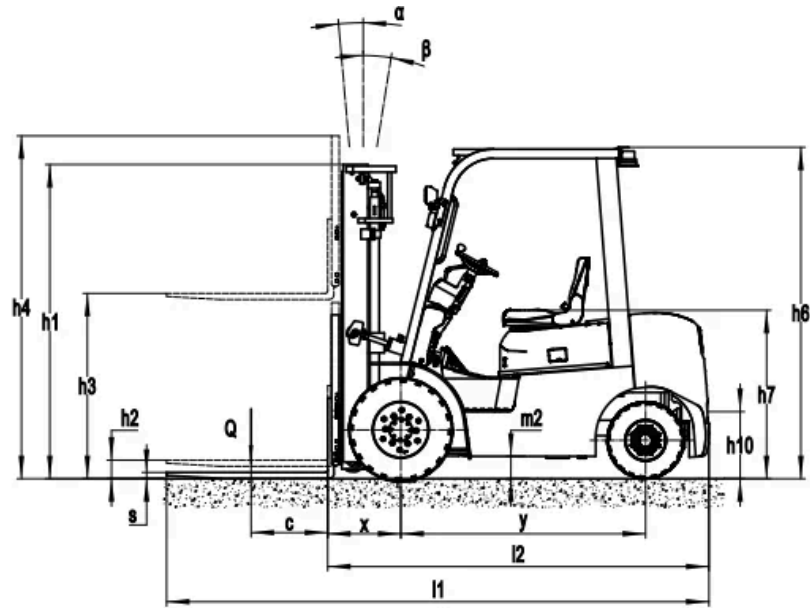

RATED CAPACITIES

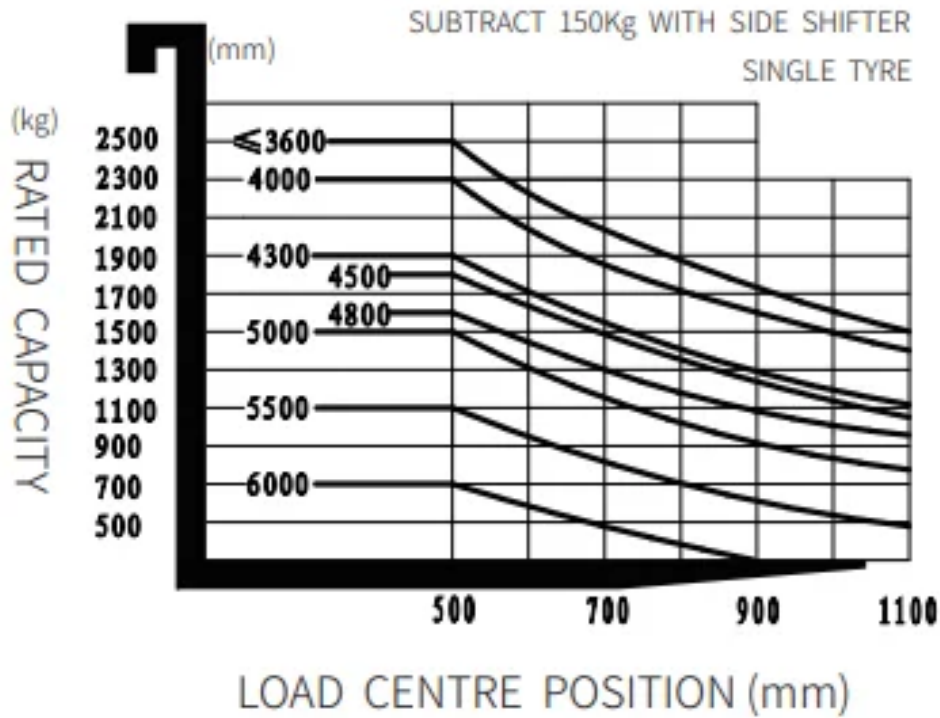

Mastoptionen

| MAST TYPE | LIFT HEIGHT (H3, MM) | MAST LOWERED HEIGHT (H1, MM) | HEIGHT, MAST EXTENDED, NO SHELVING (H4, MM) | HEIGHT, MAST EXTENDED, WITH SHELVING (H4, MM) | HEIGHT, FREE LIFT, NO SHELVING (H2, MM) | HEIGHT, FREE LIFT, WITH SHELVING (H2, MM) |
|-----------------|----------------------|------------------------------|---|---|---|---|
| 2-Standard Mast | 3000 | 2075 | 3565 | 4025 | 140 | 140 |
| 2-Standard Mast | 3300 | 2225 | 3865 | 4325 | 140 | 140 |
| 2-Standard Mast | 3600 | 2375 | 4165 | 4625 | 140 | 140 |
| 2-Standard Mast | 4000 | 2625 | 4565 | 5025 | 140 | 140 |
| 2-Free Mast | 3000 | 2035 | 3565 | 4025 | 1470 | 1000 |
| 2-Free Mast | 3300 | 2185 | 3865 | 4325 | 1620 | 1150 |
| 3-Free Mast | 4300 | 2035 | 4865 | 5325 | 1470 | 1000 |
| 3-Free Mast | 4500 | 2115 | 5065 | 5525 | 1550 | 1080 |
| 3-Free Mast | 4800 | 2220 | 5365 | 5825 | 1655 | 1185 |
| 3-Free Mast | 5000 | 2305 | 5565 | 6025 | 1740 | 1270 |

| MAST TYPE | LIFT HEIGHT (H3, MM) | MAST LOWERED HEIGHT (H1, MM) | HEIGHT, MAST EXTENDED, NO SHELVING (H4, MM) | HEIGHT, MAST EXTENDED, WITH SHELVING (H4, MM) | HEIGHT, FREE LIFT, NO SHELVING (H2, MM) | HEIGHT, FREE LIFT, WITH SHELVING (H2, MM) |
|-------------|----------------------|------------------------------|---|---|---|---|
| 3-Free Mast | 5500 | 2555 | 6065 | 6525 | 1990 | 1520 |
| 3-Free Mast | 6000 | 2805 | 6565 | 7025 | 2240 | 1770 |

Optionen

| ARTIKEL | OPTIONEN (optionale Artikel gelb markiert) |
|----------------------------------|--|
| Gabelmaß | 122*40*1070 122*40*920 122*40*1150 122*40*1220 122*40*1370 122*40*1500 122*40*1600 122*40*1700 122*40*1820 122*40*1900 122*40*2000 122*40*2200 |
| Option Gabelträgerbreite | 1040mm Yes and can be customized |
| Option Gabelträgerhöhe | 1025mm Yes and can be customized |
| Sitztyp | Regular Premium Suspension Suspension+seatbelt logic switch Suspension seat with armrest (KL01) |
| Anbaugeräte | No Built-in sidsifter External shifter Fork positioner |
| Zugstift | Yes |
| Material Vorderrad | Pneumatic Solid Non marking |
| Batteriekapazität | 80V205AH 80V280AH 80V410AH |
| Ladegerät | 80V35A 80V65A 80V130A 80V200A 80V35A integrated 80V60A integrated |
| Batterie-Entladungsanzeige (BDI) | With time |
| Zonen-Warnleuchte | No Red, 1 left+ 1 right |
| Rückspiegel | 1 in the middle Add rearview mirror on both sides |
| OPS (Fahrerpräsenzsystem) | Yes |
| Telematik | No Yes and not customized |
| Frontleuchte | LED |
| Rückleuchte | No LED |
| Warnleuchte | Yes |
| Kabine | No Basic half cabin Upgrade half cabin Full cabin |
| Heizung | No Yes and not customized |